

Målgruppe
+ 5 år



Dimensioner
min. 12 m²



Antal spillere
Op til 8



Online
Bliver automa-
tisk opdateret
med nye spil

Eksempel på setup*

* Afhænger af placering

Produkt data

Pladskrav	min. 2 x 6 m	
Krav til underlag	Vi anbefaler gummiunderlag. Alternativt kan grus benyttes.	
Krav til strøm	Input: 110 - 240v AC Output: 24v DC	
Strømforbrug	Ved gennemsnitligt brug: 35 W	
Holdbarhed	Designet til permanent udendørsbrug og modstå vind, vejr og brug.	
Setup	Customizable	
Garanti	Elektronik:	2 år
	Stål:	5 år
Materialer	Bue:	Powdercoated rustfrit stål
	Elektronik:	7 sensore med wifi. Display 16,5"
	Game Controller:	Powdercoated Stål

Farvemuligheder *



* Mulighed for custom farver ved kontakt til PlayAlive

Aktiviteter



Bevægelse



Teamwork



Tænkning



Strategi



Lyd/Musik



Læring

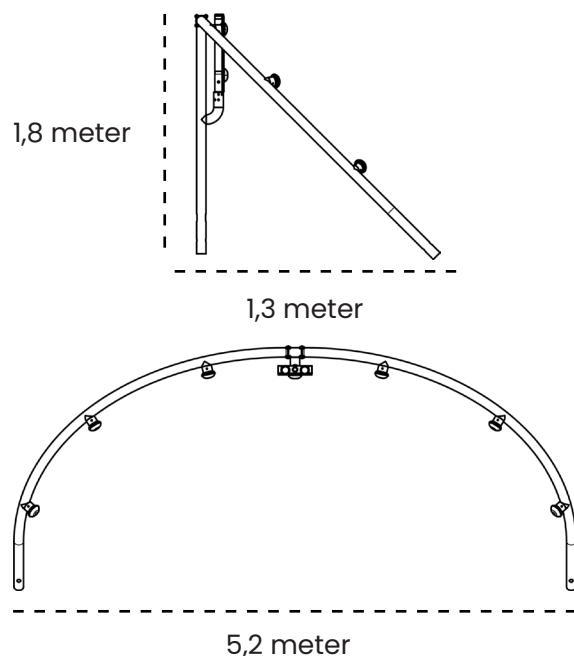

SCAN MIG





Nærbillede af display, "Blocks" gameplay.

Wave og dens tilhørende aktiviteter er designet til at øge fysisk bevægelse, mens der spilles og leges. Det er en fusion af spilverden og fysisk aktivitet.

Det giver børn og voksne et tilskud til deres daglige spilbehov, mens det skaber bevægelse hos spilleren. Der kan både spilles alene og sammen med andre.

De forskellige aktiviteter vil udfordre børn og voksne på forskellige måder, herunder hvordan man arbejder sammen eller konkurrerer imod hinanden.

Wave er en platform, som altid er online. Nye aktiviteter kan derfor altid blive uploadet, og systemets statistikker kan hentes.

Aktiviteter på Wave

Agent

Spillere får en række missioner, som kræver samarbejde, kommunikation og selvfølgelig bevægelse.

Strategi



Hukommelse



Bevægelse



Bloks

Spillere bliver belønnet for at kombinere tre eller flere blokke i samme farve. Et twist på det klassiske tetris.

Strategi



Hukommelse



Bevægelse



Versus

Spillere konkurrerer mod hinanden. Kampen om at fange farver bliver hurtig intens og udfordrende.

Strategi



Hukommelse



Bevægelse



Quiz

En række forskellige kategorier som alle indeholder sjove og lærerige spørgsmål. Svar ved at trykke på sensorerne.

Strategi



Hukommelse



Bevægelse

